

## Montageanleitung

Gemäldeleuchte Clarus LED

## Mounting instruction

Picture Light Clarus LED

## Instructions de montage

Appique tableau Clarus LED

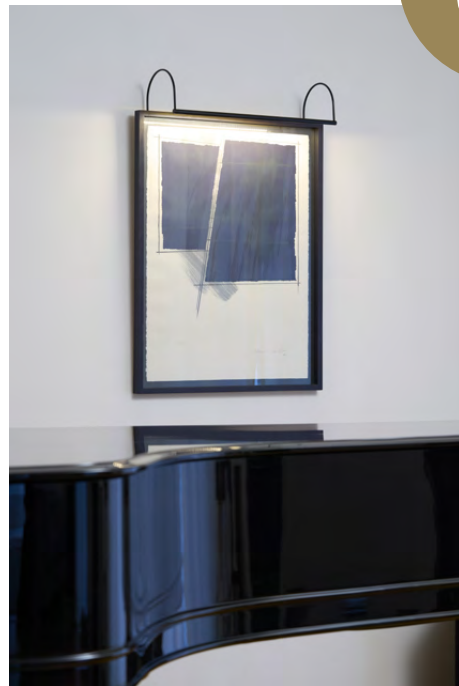

Deutsch

Seite

3 - 7

Montageanleitung

Gemäldeleuchte Clarus LED

English

Page

8 - 12

Mounting instruction

Picture Light Clarus LED

Français

Page

13 - 17

Instructions de montage

Applique tableau Clarus LED

## Achtung

Grundsätzlich dürfen elektrische Leuchten nur in stromlosem- und kaltem Zustand von Fachpersonen der Elektrotechnik montiert werden. Auch der Leuchtmittelwechsel hat in diesem Zustand zu erfolgen. Die Leuchte darf nicht auf feuchtem und leitendem Untergrund fixiert werden.

## Qualitätsversprechen

2 Jahre Gewährleistung sowie 3 Jahre Garantie ab Kaufdatum.

© Produkt ist gesetzlich geschützt.

## Pflege & Wartung

Die Leuchte besteht aus hochwertigen Materialien die mit einem eingebrannten Schutzlack überzogen sind. Reinigen Sie die Außenseite nur in stromlosem Zustand mit einem Tuch ohne chemische Zusätze.

Leuchtmittel kann ausgetauscht werden.



IP20

ear



WEEE Reg. Nr.  
DE18157377

Stand 2023

## Zusammenbau der Leuchte

Den Bügel mit dem roten Kabel auf das Rohrende mit dem roten Punkt in dem LED-Leuchtmittel stecken.



Roter Punkt (+ Pol)

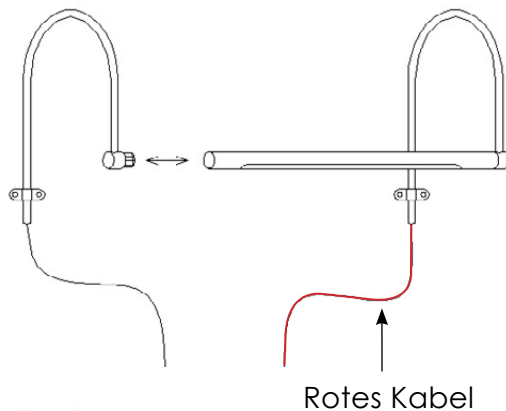

Rotes Kabel

## Elektrischer Anschluss

Das rote Kabel ist bereits an der Plus-Klemme 24Volt (Sekundärseite) des Vorschaltgerätes vormontiert.

Das Schwarze Kabel wird an die Minus-Klemme angeschlossen.  
Die Hochvoltseite (230 V Primärseite) wird an Kontakt „L“ und „N“ angeschlossen.

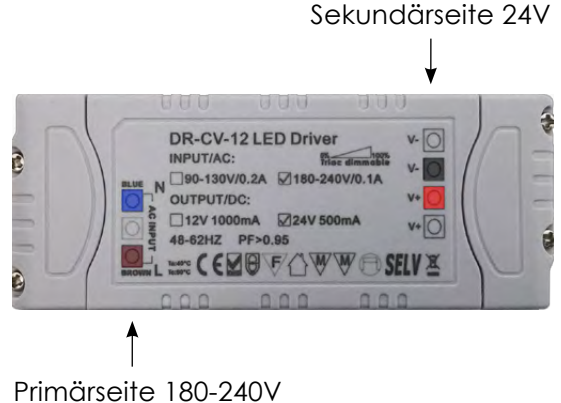

## Befestigung der Leuchte

Anhand der beiliegenden Montageschellen kann die Leuchte an der Wand oder Bilder-  
rahmenrückseite angeschraubt werden.

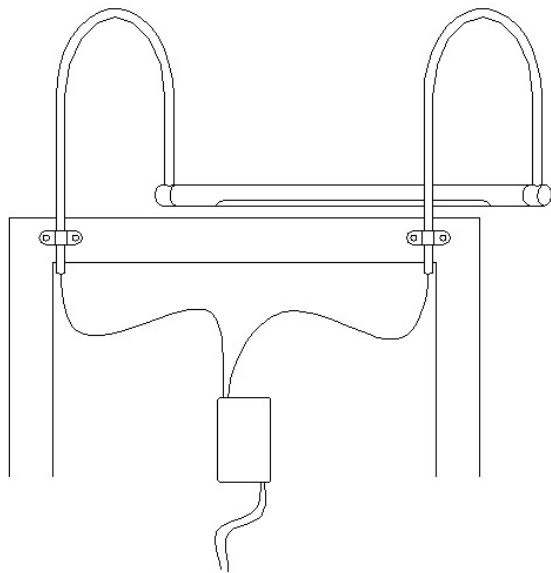

## Einstellung der Lichtebene

Durch Drehen des Leuchtrohres kann die obere Lichtaustrittsebene mit der Bildebene abgeglichen werden.

Bei eingestelltem Leuchtrohr muss das LED-Leuchtmittel ebenfalls rotativ eingestellt werden.

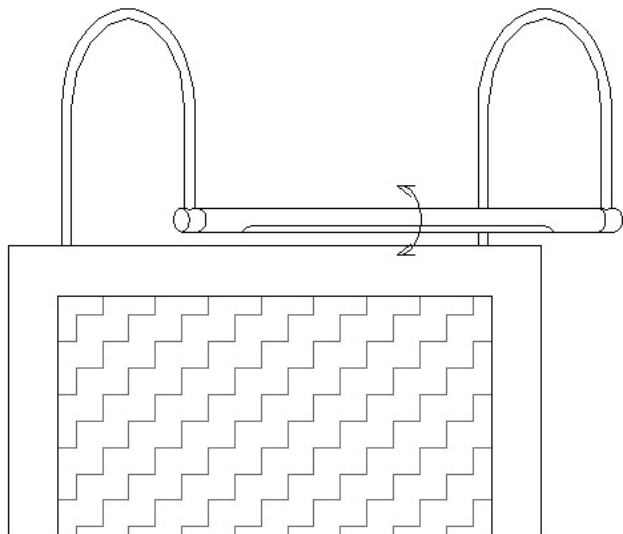

## IMPORTANT

Any installation or maintenance work must only be carried out when the unit is switched OFF and at room ambient temperature. Please ensure correct polarity at all times. All work to be carried out by a qualified electrician who is familiar with LED.

Light unit can be replaced.

## Promise of quality

2-year warranty and 3-year guarantee from the date of purchase.

© Product protected by law.

## Maintenance

Any maintenance must only be carried out when the unit is switched OFF and has been allowed to cool for 5 minutes if it has been working. Apart from dusting, the light fitting may require very occasional cleaning which should be done using a soft damp cloth and no chemical cleaners.



IP20

ear



WEEE Reg. Nr.  
DE18157377

Updated 2023



## Assembly

Put the arm with the red cable on the end of the tube with the red dot inside the LED bulb.

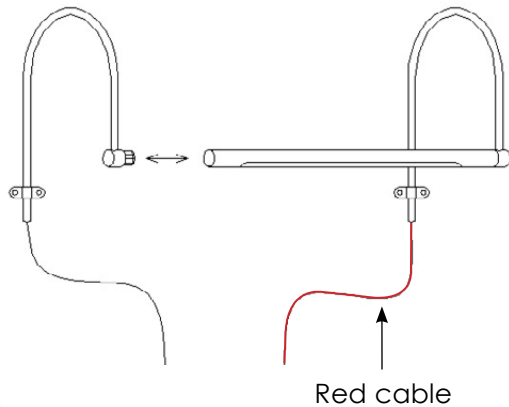

## The Driver

The red cable is already pre-assembled to the 24 volt plus terminal (secondary side) of the ballast. The black wire goes to the to the negative terminal.

The high-voltage side (230 V primary side) is connected to contact „L“ and „N“.

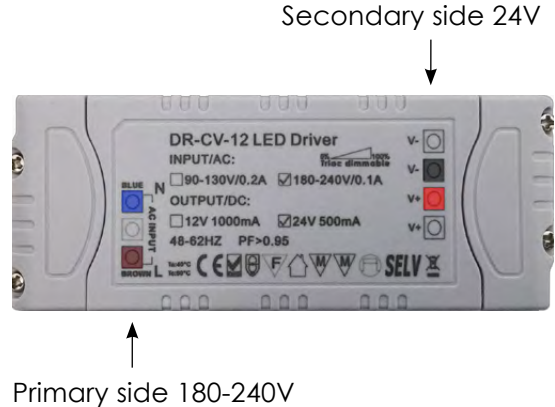

## Mounting

Use the enclosed mounting set to mount the light on the wall or to the back of the picture frame.

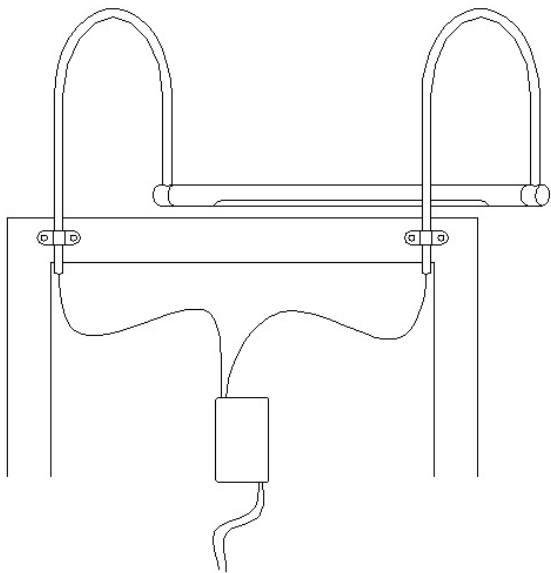

## Adjustments

By independently rotating the light-tube and the light-tube cover it is possible to vary the position of the lighting at the top of the artwork to include or exclude the picture frame and to modify the position of illumination.

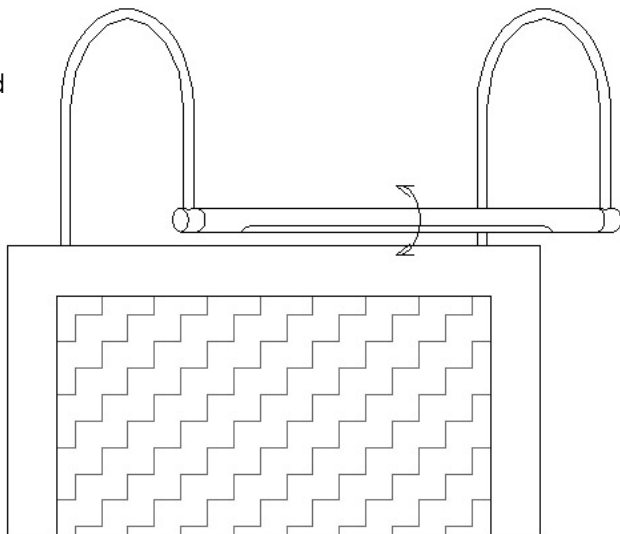

## Attention

Les lampes électriques doivent être installées hors tension par un professionnel.

Pour le changement des ampoules, coupez le circuit d'alimentation électrique.

L'unité lumineuse peut être remplacée.

## Promesse de qualité

Garantie 2 ans et garantie 3 ans à compter de la date d'achat.

© Produit protégé par des dispositions légales.

## Maintenance

Cette applique est faite en laiton verni. Nettoyez la surface extérieure de la lampe à l'aide d'une étoffe sans additif chimique, le courant ayant été préalablement coupé.



**IP20**

ear



WEEE Numéro  
DE18157377

Actualisé 2023

## Montage de l'applique

Placez l'arche d'où sort le câble rouge sur l'extrémité du tube LED sur laquelle apparaît le point rouge (pôle +).



Point rouge (+ pôle)

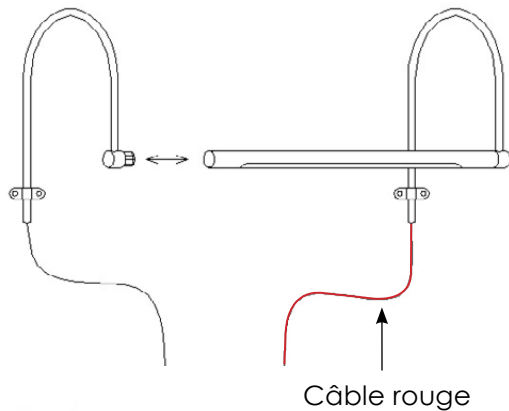

Câble rouge

## Branchement électrique

Le câble rouge est déjà préinstallé sur la borne 24 volts plus (côté secondaire) du ballast.

Le câble noir est connecté à la borne négative.  
Le côté haute tension (côté primaire 230 V) est connecté aux contacts „L“ et „N“.

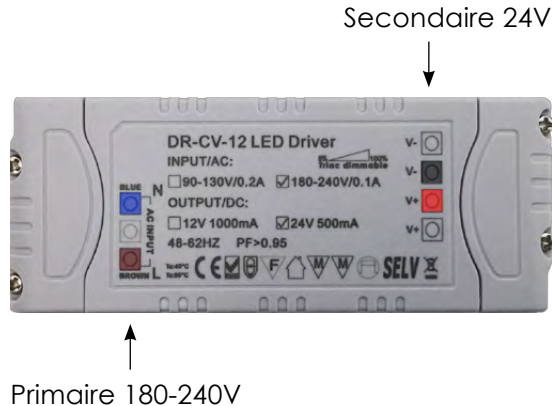

## Fixation de la lampe

Utilisez le kit de montage fourni pour fixer l'applique sur le mur ou à l'envers du cadre du tableau.

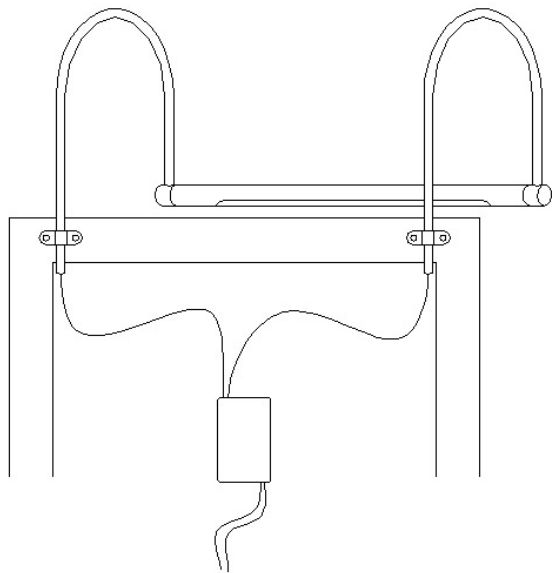



## Ajustement de l'éclairage

En tournant indépendamment le tube LED (intérieur) et le tube décoratif de protection (extérieur) il est possible de faire varier la position de l'éclairage de la partie supérieure du tableau en incluant ou non le cadre et de modifier ainsi la zone à éclairer.

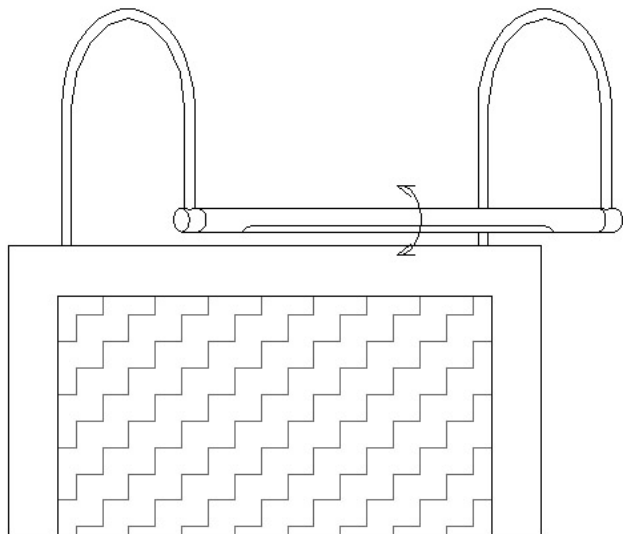



## **Handverarbeitetes Produkt**

Vielen Dank, dass Sie sich für ein hochwertiges, langlebiges Produkt entschieden haben. Somit haben auch Sie Ihre Verantwortung für die Nachhaltigkeit erfüllt.

## **Handmade product**

Thank you for choosing a high quality, durable product. You have also fulfilled your responsibility for sustainability.

## **Produit manufacturé**

Merci d'avoir choisi un produit qualitatif et durable. Vous avez rempli votre engagement pour la pérennité.

Vielen Dank für Ihren Einkauf.

Thank you for your purchase.

Merci pour votre achat.

betec® Leuchten Manufactur GmbH & Co. KG  
Felix-Wankel-Str. 10, 85221 Dachau, Germany  
Tel: +49 (0) 8131 292656, info@betec.de  
www.betec.de

